

LÍNGUA PORTUGUESA

Leia o texto abaixo, de autoria de Márcio Souza, constante do livro *História da Amazônia* (p.69-71), antes de responder às questões **01** e **02**, que a ele se referem:

Uma das lendas mais persistentes e que mais incendiou a imaginação dos conquistadores foi a do El Dorado. País fabuloso situado em algum lugar do noroeste amazônico, dele se dizia ser tão rico e cheio de tesouros que, segundo a lenda, o chefe da tribo recebia em todo o corpo uma camada de ouro em pó e a seguir se banhava num lago vulcânico.

A lenda do El Dorado era tão recorrente nos primeiros anos da conquista da Amazônia que muitos aventureiros encontraram um destino trágico na sua busca. Sir Walter Raleigh andou buscando esse país em sua última e desastrosa expedição ao Orenoco, seguindo os espanhóis na Venezuela. Em busca do El Dorado também foram para as selvas outros europeus, como portugueses, franceses, holandeses e irlandeses.

A fantasia de terras e locais fantásticos sempre povoou os sonhos dos ambiciosos conquistadores. Desde os navegantes que se lançaram em busca da misteriosa ilha onde estariam as minas de ouro e prata do rei Salomão, de onde retirou estes metais preciosos para a construção do Templo de Jerusalém – ilha fantástica que às vezes estava no Atlântico e às vezes no Pacífico – até os mitos dos reinos perdidos, da fonte da eterna juventude e das cidades encantadas, sempre às margens de algum rio caudaloso, paragens habitadas por amazonas guerreiras, pigmeus, homens sem cabeça, homens com rabos e outras quimeras. Os conquistadores, homens pertinazes em seus ódios e amores, jamais renunciaram às suas mais íntimas ilusões, que lhes serviram de estímulo e consolo. E todos quiseram se apossar da riqueza escondida, desses países fabulosos que foram progressivamente mudando de nome e de lugar: Guyana, El Dorado, Candire, Paititi, Mojos, Manoa, mantendo sempre as mesmas promessas e causando os mesmos desenganos. Os mitos dourados são essencialmente fenômenos de fronteira, e a fronteira sempre foi lugar violento. Nas buscas desvairadas desses conquistadores, muitas pessoas perderam a vida de forma atroz, mas, quando relatados, os fatos, muitas vezes, parecem contos de fadas concebidos por um demente.

Embora as informações sobre o El Dorado tenham vindo exclusivamente de lendas indígenas, os espanhóis acreditaram nelas cegamente. Mas não se deve estranhar esse fato, porque os espanhóis tiveram experiências tão extravagantes no Novo Mundo que o El Dorado não parecia menos real.

01. Assinale o enunciado que **NÃO** se reporta de modo correto às afirmativas constantes do texto:
- Os povos europeus, sequiosos por riquezas, procuraram na Amazônia a fantasiosa ilha onde o rei Salomão conseguira ouro e prata para construir o Templo de Jerusalém.
 - Ao dizer que os mitos são fenômenos de fronteira, o autor quer significar que as lendas fabulosas pertencem à geografia de terras desconhecidas, ainda não devidamente exploradas.
 - Com o termo “conquistadores”, o autor quer dizer o mesmo que “colonizadores”, relacionando, dentre os povos que exerceram essa função, os espanhóis, os portugueses e os franceses.
 - O episódio das amazonas, que, como se sabe, está no início da conquista do território amazônico, é considerado pelo autor como irreal.
 - Muitos países foram imaginados pelos conquistadores, países que nunca eram encontrados e, por isso, pareciam estar mudando de lugar, conforme a busca prosseguia.
02. Assinale a opção que apresenta **ERRO** entre palavras constantes do texto e o significado que possuem, de acordo com a passagem em que se inserem:
- pertinazes – obstinados, teimosos
 - recorrente – que volta para a sua origem
 - atroz – cruel, dolorosa
 - quimeras – criação absurda
 - extravagantes – estranhas, fora do habitual
03. Assinale a frase que está escrita na voz ativa:
- Um programa polêmico será apresentado na TV, hoje à noite.
 - Os jogadores deram-se as mãos ao entrarem no campo.
 - O motoqueiro havia entregado a pizza ao cliente.
 - A famosa atriz maquiava-se entre um ato e outro da peça.
 - Festas folclóricas serão promovidas durante o mês de junho.
04. Assinale a opção que contém forma verbal na voz reflexiva:
- Consideramo-nos aprovados.
 - Os discípulos têm sido frequentemente aconselhados pelos instrutores.
 - Batizei-me nesta igreja.
 - Não negues que és um homem lido e viajado.
 - Temos instruído nossos pupilos.

05. Assinale a frase em que o pronome átono está corretamente empregado:
- Os presos tinham revoltado-se contra os carcereiros.
 - Se assim deu-se, caberia-lhe então desfazer o equívoco.
 - Temo-nos dado muito bem nesta cidade.
 - Em tratando-se de um caso urgente, atendo.
 - Alguém viu-me alguma vez em tal situação?
06. Assinale a opção que contém **ERRO** de regência:
- Procedeu-se ao depoimento dos réus.
 - Faz dias que não lhe vejo.
 - Prefiro um inimigo declarado a um falso amigo.
 - Custa-te muito dizer-lhe a verdade?
 - Dois médicos assistem o doente.
07. Assinale a opção que contém adjetivo empregado como advérbio:
- ente querido
 - filho amado
 - chefe sisudo
 - falar grosso
 - comício monstro
08. Assinale a opção correta quanto ao emprego da vírgula:
- As árvores, os animais, os homens parecem reviver nestes campos.
 - Cada terra, com seu uso, cada roca, com seu fuso.
 - Vieram passar as férias comigo, duas primas muito estimadas.
 - Max maravilhado e embevecido, aceitou minhas palavras de ânimo.
 - Tinha em verdade, uma enorme organização.
09. Assinale a frase que contém verbo no pretérito perfeito composto do indicativo:
- Acho natural que o menino tivesse brincado no parque de diversões.
 - Muito temos sofrido com tantas derrotas de nosso time.
 - Tínheis suportado tanta humilhação na esperança de uma recompensa?
 - Bêbados como estavam, não é de admirar que tenham batido o carro.
 - Com tempo mais elástico, teríamos lido todos os processos.
10. Assinale a opção correta quanto à grafia de todas as palavras relacionadas:
- infra-estrutura, apôio, táxi, arguir, mini-saia
 - jibóia, duqueza, antissocial, pára (v.), feiúra
 - vôo, averigüem, alforge, carangueijo, seminovo
 - auto-elogio, pagé, quociente, ogeriza, previlégio
 - heróis, troféu, pôr (v.), intervêm, detém

11. Assinale a frase em que existe **ERRO** no emprego do acento indicativo de crase:
- Peço-te, por favor, que não fales à pessoas estranhas.
 - Já escreveste àquele teu amigo do Rio, solicitando informações?
 - Não dê o prêmio a qualquer moça, mas à que te parecer mais bonita.
 - Ele é vaidoso, por isso só se veste à Pierre Cardin.
 - Após o jantar, todos devem se dirigir à sala de visitas.
12. Assinale a frase em que a concordância está correta:
- Apesar de inteligente, ela é meia displicente nos estudos.
 - Meus pais, depois que casei, passaram a viver só.
 - Com toda sinceridade, digo que isso é menas verdade.
 - Em dezembro, passei tranquilos semanas e meses no campo.
 - Tenho, em minha biblioteca, bastantes livros raros.

Leia agora o texto “A Boiuna ou a epifania da Cobra-Grande”, constante do livro *Cultura amazônica: uma poética do imaginário* (p. 221-222), de autoria de João de Jesus Paes Loureiro, para responder às questões **13 a 15**, elaboradas a partir de seu conteúdo:

Os rios da Amazônia são relógios e calendários da vida na região. É no ritmo das vazantes e das enchentes, das marés diárias ou fenômenos semestrais – como no alto e médio Amazonas – que os rios se constituem no relógio e no calendário regionais. A vida olha o rio, os homens regulam seu cotidiano pelo movimento das águas. Numa região de vastidões, de terras-do-sem-fim, o caboclo tem de fixar-se no detalhe da paisagem, porque é dessa intimidade com a natureza que resulta o conhecimento da sua existência. Uma folha que cai se relaciona a estrela cadente. Há uma correspondência entre o anódino e o cósmico que confere à relação do homem com a realidade uma constante atribuição dos sentidos. Promove-se o preenchimento dessa moldura também afetivizada com uma espécie de teogonia poética de encantados, que, na verdade, representam um impulso do imaginal, uma invenção de correspondências entre o contingente e o eterno no âmbito da cultura. O encontro de um valor permanente e ontológico que ultrapassa o histórico e torna uma referência universal e perene aquilo que é múltiplo e transitório.

A explicação dos eventos cotidianos, na Amazônia, se faz por meio de uma forma poética de imensa riqueza, inserindo na relação do homem com a vida um elemento de poesia.

A lenda da Boiuna, como Cobra-Grande transformada em navio iluminado, é a transmissão visível do esplendor invisível do rio. É um momento no qual o ajustamento da imagem do visível e do invisível,

à semelhança do processo de “ajuste de foco” nas lentes da câmara fotográfica, superpõe a imagem do invisível à do visível, revelando e iluminando o mistério então contemplado.

13. Assinale o enunciado que **NÃO** se reporta de modo correto ao texto:

- a) Por não ter relógios e calendários, graças à pobreza de que é vítima, o caboclo tem de se guiar pela subida ou pela descida das águas para marcar o tempo.
- b) O caboclo é um profundo conhecedor da natureza, sendo capaz de relacionar fenômenos simples, como uma folha que cai, a questões meteorológicas.
- c) O conhecimento do caboclo sobre a natureza funciona como a moldura de um quadro cuja estampa reflete um mundo povoado por seres imaginários.
- d) A Boiuna é expressão de um mundo imaginário e, por isso mesmo, invisível, mas que se torna visível em virtude das práticas cotidianas do caboclo.
- e) O mundo dos seres encantados não pode ser enquadrado no tempo histórico do homem ocidental, pois seu tempo é imemorial.

14. Assinale a opção que relaciona termos ou expressões que, emparelhados no texto, **NÃO** apresentam um sentido de oposição entre si:

- a) vazantes e enchentes
- b) múltiplo e transitório
- c) anódino e cósmico
- d) contingente e eterno
- e) marés diárias e fenômenos semestrais

15. De acordo com o contexto em que se insere, a palavra “teogonia” significa:

- a) Realidade ilusória ou fictícia, que só existe na imaginação.
- b) Parte da filosofia que estuda o ser em suas relações com o espiritual.
- c) Espécie de sistema religioso fundado na relação entre seres sobrenaturais e homens.
- d) Harmonia das formas e dos coloridos nas produções naturais e artísticas.
- e) O dia a dia do caboclo em sua luta pela sobrevivência.

16. Assinale a opção que preenche corretamente as lacunas da frase abaixo:

“Se, por acaso, você _____ nosso colega, _____ a ele este livro e _____ que não falte _____ aula de amanhã”.

- a) vir, dê, peça, à
- b) ver, dá, pede, à
- c) vir, dá, peça, a
- d) ver, dê, pede, à
- e) ver, dê, peça, a

17. Em relação à presença ou ausência da acentuação gráfica, assinale a sequência que obedece, respectivamente às mesmas regras de **lâmpada, história e tatu**.

- a) tórax, viés, juiz
- b) início, urgência, talvez
- c) ímpares, parabéns, caqui
- d) ônibus, série, saci
- e) plástico, incrível, zebu

18. Assinale a opção que contém palavra(s) escrita(s) com **ERRO**:

- a) aborígine, estripulia, exceção, mosquito
- b) buginganga, majestade, varejista, rúbrica
- c) frustrar, excesso, homogêneo, poleiro
- d) mosqueteiro, espontâneo, monge, abcesso
- e) obsessão, chuchu, toalete, morim

19. Assinale a opção que contém **ERRO** de análise sintática:

- a) Em “Mandei-a sentar-se à cabeceira”, o pronome **a** é objeto direto da primeira oração.
- b) Em “Os jovens que estudam conseguem êxito”, o pronome **que** exerce a função de sujeito.
- c) Em “O soldado marchou desorientado”, o adjetivo **desorientado** é predicativo do sujeito.
- d) Em “Dá-se terra preta”, **terra preta** é objeto direto.
- e) Em “Amanhã não sairei de casa”, a palavra **amanhã** é, junto com **não**, um adjunto adverbial.

20. Assinale a opção que contém forma verbal no pretérito mais-que-perfeito composto do indicativo:

- a) Ele não passou no concurso... e tinha estudado tanto!
- b) Quando maio chegar, eu já terei viajado para Fortaleza.
- c) Ele fora embora sem se despedir de ninguém.
- d) Eu tenho recorrido aos amigos para obter os livros de que preciso.
- e) Se não caísse doente, teria ido conhecer a Europa.

INFORMÁTICA

21. Microsoft Word 2007 instalação padrão em português a combinação de teclas correta utilizada para colar o conteúdo da Área de Transferência do Windows é:

- a) CTRL+C.
- b) CTRL+T.
- c) CTRL+J.
- d) CTRL+X.
- e) CTRL+V.

22. No programa Microsoft Word, é possível salvar o documento usando a opção “Salvar como”, em diferentes formatos além do tradicional documento do Word (.doc). Qual das alternativas abaixo é um **formato válido** para salvar um documento do Word?

- a) Planilha Excel (.xls).
- b) Banco de Dados Access (.mdb).
- c) Formato Open Document (.odt).
- d) Apresentação Power Point (.ppt).
- e) Programa Executável (.exe).

23. Os computadores são compostos por vários dispositivos, destes alguns são indispensáveis e outros são opcionais. Os dispositivos são divididos em entrada e saída. Associe de acordo com o tipo de dispositivo e assinale a sequência correta.

- I. Dispositivo de entrada
- II. Dispositivo de saída
- III. Dispositivo de entrada e saída

- () Monitor sensível ao toque
- () Impressora laser
- () Teclado numérico
- () Impressora multifuncional
- () Mouse óptico
- () Monitor 17”

- a) II, II, I, II, I, III
- b) II, II, II, III, I, II
- c) III, I, III, III, II, III
- d) III, II, I, II, I, II
- e) III, II, I, III, I, II

24. As teclas de atalhos do Word: CTRL + V; CTRL + C; CTRL + X; CTRL + Z servem respectivamente para:

- a) copiar, colar, excluir e desfazer.
- b) excluir, desfazer, colar e copiar.
- c) excluir, colar, copiar e desfazer.
- d) copia, desfazer, colar e excluir.
- e) colar, copiar, excluir e desfazer.

25. Na Internet, para evitar que o tráfego de dados entre os usuários e seus servidores seja visualizado por terceiros, alguns sites, como os de bancos e de comércio eletrônico, utilizam em suas conexões o protocolo

- a) HTTPS
- b) FTP
- c) X25
- d) BSC
- e) SMTP

CONHECIMENTOS ESPECÍFICOS DO CARGO

26. Pela absorção ou perda de umidade a madeira altera suas dimensões, para isso é necessário impermeabilizá-la. Os tipos de produtos mais

usados no acabamento de móveis em madeira maciça são:

- a) Seladora, esmalte sintético e gasolina.
- b) Seladora, verniz e cera.
- c) Óleos duros, esmalte sintético e cera.
- d) Gasolina, verniz e esmalte sintético.
- e) Seladora e pátina.

27. As máquinas para trabalhos em madeira são máquinas operacionais cujas funções são transmitir forças, alterar posição e modificar formas. A serra circular é uma máquina estacionária, normalmente de estrutura metálica e compõe-se basicamente de uma mesa plana, disco de serra, encostos, eixo porta serra e sistema de regulagem de altura e inclinação da serra. As principais operações executadas nessa máquina são serrar:

- a) Transversal, longitudinal e recortar curvo.
- b) Longitudinal, transversal e aplainar canto.
- c) Longitudinal e transversal.
- d) Transversal, diagonal e fazer molduras.
- e) Transversal e diagonal.

28. Na medida em que as toras são convertidas em elementos menores, a processo industrial, daí em diante, empregado e as características do produto final serão diferenciadas. Em uma marcenaria que trabalha com produtos em madeira maciça a matéria prima chega na forma de madeira serrada e é processada em uma sequência padrão pelos seguintes equipamentos:

- a) Serra circular, desempenadeira de mesa e desgrossadeira.
- b) Desempenadeira de mesa, serra circular e desgrossadeira.
- c) Desglossadeira, serra de fitas e furadeira.
- d) Serra de fitas, desempenadeira de mesa e tupia de mesa.
- e) Serra circular, desempenadeira de mesa e lixadeira de fita.

29. A seguir, são especificados três equipamentos utilizados em marcenaria:

- I. Possui versatilidade de trabalho, podendo realizar cortes retos ou irregulares, tais como círculos, ondulações, corte de separação ou acabamento.
- II. Usada para aplainar superfícies, tornando-as uniformes quanto a espessura. É constituída por facas e rolos de alimentação, responsáveis pelo avanço da peça. Ao nível da mesa, estão dispostos outros dois rolos lisos que servem para o deslizamento da madeira.
- III. Utilizada para serrar madeira ou derivados em cortes retos, por meio de uma serra dentada acoplada em uma mesa de corpo fixo.

Esses equipamentos são denominados, respectivamente:

- a) I- Serra de fita; II-Desempenadeira; III- Serra destopadeira.
 b) I- Serra de fita; II- Tupia; III-Serra circular.
 c) I- Serra circular; II-Desengrossadeira; III- Serra destopadeira.
 d) I-Serra de fita; II-Desengrossadeira; III-Serra circular.
 e) I-Serra circular; II-Tupia; III-Serra de fita.
30. O parafuso autoperfurante é um elemento de ligação muito utilizado em produtos de madeira como móveis, prateleiras e armários fabricados em:
- a) Madeira maciça.
 b) MDF ou aglomerado.
 c) Compensado.
 d) MDP ou compensado.
 e) OSB ou madeira maciça.
31. A lixa é um material de superfície abrasiva empregada para lixar superfícies de madeira e de materiais derivados de madeira. As lixas têm graduações, e essa especificação chama-se grão, as quais granulações comuns vão de 10 até 300. Assinale a alternativa que indica o significado dos números das granulações das lixas e a forma correta de lixar uma superfície de madeira ou folheado, respectivamente.
- a) Representa a quantidade de grãos por uma área quadrada, e quanto maior o número, mais grosso é a lixa; Lixar contra as fibras.
 b) Representa o comprimento da folha da lixa, e quanto maior o número, mais grossa é a lixa; Lixar de baixo para cima.
 c) Representa a largura da folha de lixa, e quanto maior o número mais fina é a lixa; Lixar na altura das fibras.
 d) Representa a quantidade de grãos por uma área quadrada, e quanto maior o número mais fina é a lixa; Lixar a favor das fibras.
 e) Representa o comprimento da folha de lixa, e quanto maior o número mais fina é a lixa; Lixar de forma circular.
32. Assinale a alternativa que indica o tipo de cola ou adesivo utilizado respectivamente nos seguintes procedimentos.
- I. Depois de realizado o corte dos encaixes do tipo macho/fêmea aplique a cola no orifício e pressione através do grampo sargento até que a linha de cola se espalhe por toda superfície da espiga.
 II. As superfícies a serem coladas devem estar livres de impurezas e secas. O adesivo deve ser aplicado em ambas às faces dos materiais com o uso de espátula ou trincha. Deve-se aguardar um período antes da junção das peças, para que haja a evaporação total do solvente e a boa colagem dos materiais.

- a) I-Cola branca PVA; II-Cola de contato.
 b) I-Cola de contato; II-Cola epóxi.
 c) I-Adesivo sintético à base de neoprene; II-Cascamite.
 d) I-Cola branca à base de PVA; II-adesivo de contato.
 e) I-Cola sintética à base de policloroprene; II-hot melt.
33. A figura representa um sistema de encaixe utilizado na confecção de alguns móveis. Respectivamente o nome do encaixe e a vista isométrica da figura abaixo são:

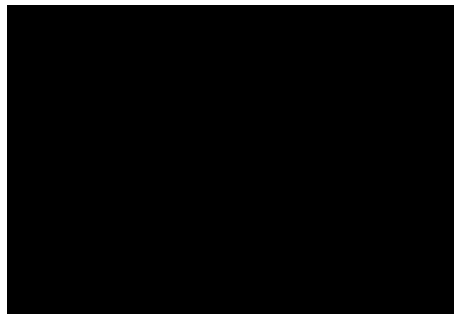

- a) Respiga; planta.
 b) Malhete; perspectiva.
 c) Meia madeira; vista frontal.
 d) Respiga dupla; perspectiva.
 e) Meia esquadria; vista lateral.
34. Assinale a alternativa que indique somente equipamentos de proteção individual (EPI) utilizados ao se trabalhar em marcenarias.
- a) Óculos de proteção contra partículas sólidas; protetor auricular; sapato de segurança; capacete.
 b) Óculos de proteção contra partículas voláteis; protetor auricular; sapato de segurança; extintor de incêndio.
 c) Óculos de proteção contra partículas sólidas; protetor auricular; sapato de segurança; máscara do tipo P2.
 d) Óculos de proteção contra partículas sólidas; protetor auricular; exaustores.
 e) Protetor auricular; avental; sapato de segurança; extintor de incêndio; capacete.
35. O sistema 32 é um método de trabalho existente na Europa a mais de 20 anos e implementado no Brasil há pelo menos 10 anos. Na prática, ele facilita na correta aplicação de ferragens e montagem, tornando o serviço do marceneiro muito mais ágil e preciso. Considerando o sistema 32 e que haverá somente duas colunas longitudinais de furação, de acordo com a figura a seguir responda: Quantos furos poderá haver na peça e qual a distância cotada pela letra 'A', respectivamente?

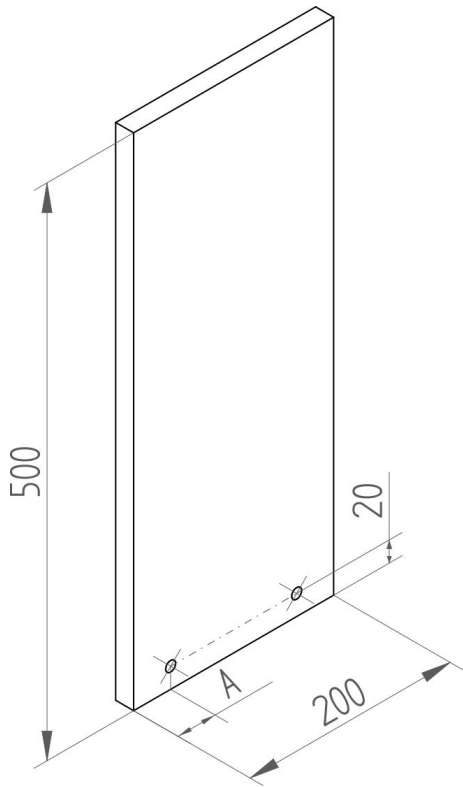

- a) 15 furos; A=37
- b) 25 furos; A= 27
- c) 30 furos; A=35
- d) 30 furos; A=37
- e) 31 furos; A=3